

“牧马”系列 1064nm 激光波长标准声光 Q 开关

针对中国市场，专门开发了一款新的”牧马”系列工业标准的 24MHz 和 27MHz 声光 Q 开关，与以前广泛使用的 Q 开关的主要区别是：冷却水道全部是不锈钢镀膜，彻底解决了水道腐蚀的问题。可广泛应用于灯泵浦和二极管泵浦的 1064nm 的 Nd:YAG 激光器中。

- 工作介质：熔融硅 Fused Silica
- 激光波长：1064nm
- 增反镀膜：多层介质硬膜
- 透过率：>99.6% (典型>99.9%)
- 膜层损坏阈值：> 1GW cm⁻²
- 静态插入损失：<= 6% (典型< 5%)
- VSWR：<= 1.2:1
- 最大驱动射频功率：100W
- 过热保护点：+55 度（当温度小于 55 度时，短路输出；当温度大于 55 度时，开路输出。）
- 水道材料：不锈钢 316 号
- 冷却水流速：>190cc / min
- 建议工作水温：22 至 32 度



型号及选项

代码	射频频率	代码	通光口径	代码	超声波模式	代码	水接头外径和形式
024	24.00MHz	1.6	1.6mm	C	Compressional	N	4mm 外径推配合接头
027	27.12MHz	2	2.0mm	S	Shear	P	6mm 外径推配合接头
041	40.68MHz	3	3.0mm			Q	4mm 外径转90度推配合接头
068	68.00MHz	4	4.0mm			U	6mm 外径转90度推配合接头
		5	5.0mm				
		6.5	6.5mm				
		8	8.0mm				

地址：中国 广州 萝岗区科学城彩频路 11 号广东软件科学园 F 栋 2 楼

电话：+86 (020) 28395114/5167

传真：+86 (020) 28395073

网址：www.antelaser.com (中文)

www.antelaser.cn (English)

“牧马”系列声光Q开关

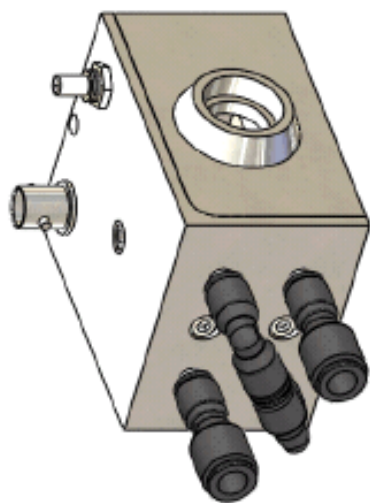

水接头
(推配合式)

6个安装孔
M3,深4mm

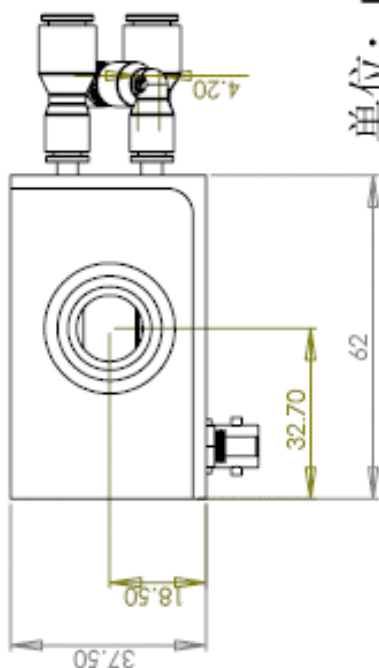
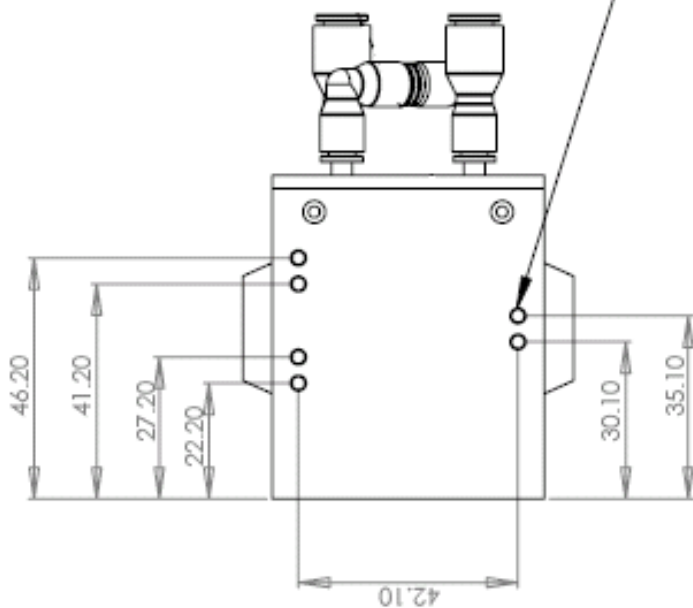

单位: mm

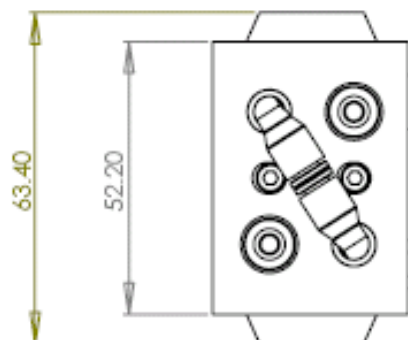

射频输入
BNC母接头

过热保护输出
SMC母接头

牧马系列的 Q 开关的水接头里面有一个 O 形密封圈，如果客户重新安装或动了接头，有可能损伤密封圈导致漏水。如果是这样的情况，也许重新安装接头就可以了（损伤不严重时），万一不行就换一个接头。

